

ҚЫЗМЕТ КӨРСЕТУ  
НҰСҚАУЛЫҒЫ  
КК

ZWM658BH  
ZWM658SH



ЖАБДЫҚТЫ НҰСҚАУЛЫҚПЕН ТАНЫСЫП  
ШЫҚҚАННАН КЕЙІН ІСКЕ ҚОСУ ҚАЖЕТ

IO-DWS-3949  
(01.2023/1)



# МАЗМҰНЫ

ТӘЖІРИБЕ ЖҮЗІНДЕГІ ЭКОЛОГИЯ	3
НЕГІЗГІ МӘЛІМЕТ	5
ҚАУІПСІЗДІК ТЕХНИКАСЫ БОЙЫНША НҰСҚАУЛАР	6
ҚҰРЫЛҒЫНЫ ОРНАТУ МАШИНАНЫҢ ҚҰРЫЛЫСЫ	13
ТАЗАЛАУ ЖӘНЕ	16
ТАЗАРТУ ЖӘНЕ КҮТІМ ЖАСАУ	32

# ТӘЖІРИБЕ ЖҮЗІНДЕГІ ЭКОЛОГИЯ

Көптеген жылдар бойы Hansa компаниясы проэкологиялық саясатты дәйекті жүргізіп келеді.

Қоршаған орта туралы қамқорлық біз үшін заманауи технологияларды қолдану сияқты маңызды.

Технологиялардың дамуы, біздің фабрикалардың қоршаған ортаға төндіретін қауіпі де төмендеді - өндіріс барысында су, электр энергиясын барынша аз пайдаланылады, ағынды сулар мен қалдықтардың мөлшері азаяды.

Біз сонымен қатар өндірісте қолданылатын материалдарға көбірек назар аударамыз.

Біз құрамында зиянды заттар жоқ және істен шыққан жабдықты қайта өңдеу мен кәдеге жаратуды іске асыруға мүмкіндік беретін заттарды ғана таңдауға тырысамыз.

# Құрметті пайдаланушы

Hansa компаниясын таңдағаныңыз үшін алғыс білдіреміз. Көптеген жылдар бойы біз жоғары сапалы тұрмыстық жабдықты жеткіземіз, соның арқасында үй міндеттері жағымды уақыт өткізу болып келеді. Әр құрылғының қауіпсіздігі мен қызметі зауыттан шығарылар алдында мұқият тексерілген. Біз заманауи технология Hansa өнімінде үнемі айрықша әрленіммен ерекшеленетіне барынша күшімізді саламыз.

Дұрыс қызмет көрсетпеуінің алдын алу үшін ас үй сорғышын қосар алдында аталмыш пайдалану жөніндегі нұсқаулықпен мұқият оқып танысу керек. Ондағы қамтылған нұсқауларды сақтау сәйкессіз пайдаланудан қорғайды және жабдықтың ұзақ және сенімді жұмыс істеуін қамтамасыз етеді. Жабдықты қауіпсіз пайдалану қағидаларын білу да жазатайым оқиғаларды болдырмауға мүмкіндік береді.

Нұсқаулықты анықтамалық құжат ретінде сақтаңыз. Онда Hansa жабдығына қызмет көрсету және пайдалану оңай және жағымды болатын қажетті мәліметтер бар. Сондай-ақ, біздің компания ұсынатын басқа жабдықпен танысу ұсынылады.

Жағымды пайдалану.



# НЕГІЗГІ МӘЛІМЕТ

Ыдыс жуғыш машинаның қуаттандырғыш сымының айырын қуат розеткасына қоспас бұрын және пайдалануға кіріспес бұрын оны пайдалану және орнату жөніндегі осы нұсқаулықпен зейін қойып танысыңыз. Мұнда баяндалғандар дене жарақаттарын алу және аспаптың зақымдалу тәуекелін төмендетуге көмектеседі. Ыдыс жуғыш машинаның құжаттамасын қауіпсіз жерде анықтамалық құжат ретінде сақтаңыз.

Осы пайдалану жөніндегі нұсқаулық аспаптардың әртүрлі типтері үшін құрастырылған, сондықтан онда сипатталған кейбір атқарымдар Сіз сатып алған аспапта болмауы мүмкін.

## ӨНДІРУШІНІҢ ӨТІНІШІ

Осымен өндіруші хабарлайды, бұл құрылғы төменде көрсетілген еуропалық нұсқаулардың негізгі талаптарына сай келеді:

■ төменвольтті жабдық бойынша директива:  
2014/35/ЕС,

■электрмагнитті үйлесімділік директивалары  
2014/30/ ЕС,

■ экологиялық жобалау бойынша директивалар  
2009/125/ ЕС,

■ директивалар RoHS 2011/65/ ЕС,

сол себептен аспап СЕ тиісті белгімен маркаланады және оған нарықтағы бақылау органдарына ұсыну үшін тиісті мәлімдеме берілген

<p><b>Орнатудың алдында</b></p>	<p>Құрылғыны тексеріңіз және тасымалданған кезде зақымдалмағанына көз жеткізіңіз. Зақымдалған машинаны орнатуға және пайдалануға үзілді-кесілді тыйым салынады. Күмән туындаған жағдайда сатушыға хабарласуыңызды сұраймыз.</p>
<p><b>Бірінші рет іске қосудың алдында</b></p>	<p>Орнатуға қатысты ескертпені қараңыз (төменде).</p> <p>Жерге тұйықтау жүйесін орнатуды білікті электршіге тапсырыңыз.</p> <p>Жерге тұйықталмаған аспапты пайдалану салдарынан туындауы мүмкін залал үшін өндіруші жауап бермейді.</p> <p>Аспапты іске қоспас бұрын электр қуаты желісінің параметрлері зауыттық кестешікте көрсетілген параметрлерге сәйкес келетіндігіне көз жеткізіңіз.</p> <p>Орнату барысында ыдыс жуғыш машинаны электр қуаты желісінен ажыратыңыз.</p> <p>Аспаппен бірге жеткізілген түпнұсқалық айырды ғана әрдайым пайдаланыңыз.</p> <p>Аспапты қуат желісіне ұзартқыштың көмегімен қоспаңыз. Ұзартқыштар қауіпсіздікті жеткілікті дәрежеде қамтамасыз етпейді (мысалы, қызып кетуі мүмкін).</p> <p>Ыдыс жуғыш машинаны орнатқаннан кейін айырға еркін қолжетімдік қамтамасыз етілуі тиіс.</p>

<p><b>Бірінші рет іске қосудың алдында</b></p>	<p>Бұл құрал 8 жастан үлкен балалармен және физикалық, сенсорлық немесе ақыл-ой қабілеті шектеулі тұлғалармен, тәжірибесі мен білімі жеткіліксіз тұлғалармен қолданыла алады, егер оларға бақылау жүргізілсе немесе олар алдын ала даярланған немесе нұсқау алған болса және қауіптіліктің мәнін түсінсе. Балалар аспаппен ойнамауы керек. Балалар құралға күтім жасау мен оны тазартуды қажетті бақылаусыз жасай алмайды.</p>
	<p>Егер 3 жастан кіші балалар тұрақты бақылауда болмаса, аспаптың жанында болуға жол бермеу қажет.</p>
<p><b>Балалардың қауіпсіздігі</b></p>	<p>Балаларға аспаппен ойнауға рұқсат етпеңіз.</p>
	<p>Ыдыс жуғыш машиналарға арналған кір жуғыш құралдар көздерге, ауызға және тамаққа күйдіретін әсер етуі мүмкін. Өндіруші жуғыш құралдың қаптамасына орналастырған қауіпсіздікке қатысты ақпаратты зейін қойып оқыңыз.</p>
	<p>Машинаның есігі ашық болса, балаларды ешқашан қараусыз қалдырмаңыз. Машинаның ішінде жуғыш құрал қалып қоюы мүмкін.</p>

<p><b>Балалардың қауіпсіздігі</b></p>	<p>Ыдыс-аяқ жуатын машинада жуу процесінде пайдаланылған су ішуге жарамсыз. Улы заттардың зиянды әсерінің қауіптілігі.</p>
	<p>Бағдарламаның жұмыс барысында есікті ашу кезінде судың температурасы жоғары болғандықтан абай болған жөн.</p>
	<p>Пышақтар мен басқа да ұзын және өткір заттарды және өткір ұштары бар заттарды жарақат алмау үшін асханалық аспаптарға арналған себетке төмен қарай немесе жоғарғы себетке көлденең орналастыру керек.</p>
<p><b>Күнделікті қызмет көрсету</b></p>	<p>Ыдыс-аяқ жуатын машинаны тек үй шаруашылығында және тек бір мақсатта пайдалануға болады: ыдыс-аяқ жуу үшін.</p>
	<p>Ыдыс жууға арналған суға химиялық еріткіштерді ешқашан қоспаңыз, себебі олар жарылыс тудыруы мүмкін.</p>
	<p>Машинаның ашық есігіне отыруға немесе тұруға болмайды. Қандай да бір заттарды есікке қоймаңыз. Әйтпесе, машина төңкерілуі мүмкін.</p>
	<p>Қайнаған сумен немесе ыстық бумен күйіп қалмас үшін, машина жұмыс істеп тұрған кезде есікті ашпаңыз. Ыстық су немесе бу шығаруға болады.</p>
	<p>Есікті ашық қалдырмаңыз - оған сүрініп қалу мүмкін.</p>
	<p>Тұрмыстық ыдыс-аяқ жуатын машинада ыдыс-аяқты жуған кезде, әдетте қолмен жууға қарағанда, электр қуаты мен судың шығыны аз.</p>

<p><b>Мәселелер туындаған жағдайда</b></p>	<p>Ыдыс-аяқ жуатын машинаны жөндеуді және түрлендіруді тек білікті сервис қызметкерлері ғана орындай алады.</p>
	<p>Мәселелер туындаған жағдайда немесе жөндеуді бастамас бұрын, аспапты әрқашан электр қуатының көзінен ажыратыңыз.</p>
	<p>Құрылғыны ажыратып, штепсель ашасын ажыратыңыз,</p>
	<p>Сақтандырғышты сөндіріңіз.</p>
	<p>Ашаны розеткадан сым арқылы тартып шығаруға болмайды. Су берілісін жабыңыз.</p>
<p><b>Ұсыныстар</b></p>	<p>Электр энергиясы мен суды үнемдеу үшін, ыдыс-аяқ жуатын машинаға ыдыс-аяқты салмас бұрын, оны тамақ қалдықтарынан тазалап, шау керек. Ыдыс-аяқ жуатын машинаны әрдайым толығымен жүктеңіз.</p>
	<p>Техникаға тамақ қалдықтары бар ыдыстарды салмаңыз.</p>
	<p>Алдын ала жуу бағдарламасын қажет болған жағдайда ғана қолданыңыз.</p>
	<p>Шыныаяқтар, тостағандар, құтышаларды және т.б. сияқты ыдыс-аяқтарды төңкеріп қою керек.</p>
	<p>Ешқандай жағдайда машинаны шамадан тыс жүктемеңіз. Ыдыс-аяқ жуатын машинада жууға арналмаған ыдыс-аяқты жумаңыз.</p>
	<p>Өндіруші көрсеткен сыйымдыққа дейін тұрмыстық Ыдыс-аяқ жуатын машинаны жүктеу электр қуаты мен суды үнемдеуге мүмкіндік береді.</p>
	<p>Ыдыс-аяқты алдын ала қолмен шау ұсынылмайды, себебі бұл суды және электр қуатын тұтынудың артуына әкеледі.</p>

<p><b>Ыдыс жуғыш машинада жууға рұқсат етілмеген заттар</b></p>	<p>Күлсауыт, балауыз бен парафиннің іздері бар ыдыс, жылтыратқыш құралдар, бояулар мен химиялық заттар, сондай-ақ темір қорытпадан жасалған заттар;</p>
	<p>Ағаштан, сүйектен немесе құлпырма тастан, сондай-ақ пілдің сүйегінен жасалған тұтқалары бар ыдыс пен асханалық құралдар, жапсырылған ыдыс, абразивтермен, қышқылдық немесе сілтілік заттармен ластанған ыдыс.</p>
	<p>Жоғары температураларға сезімтал пластикалық ыдыстар, сондай-ақ мыс пен цинктен жасалған заттар</p>
	<p>Алюминий мен күмістен жасалған бұйымдар, (себебі алюминий қараяды, ал күмісте дақтар пайда болады).</p>
	<p>Хрусталь ыдыс және жұқа шыныдан жасалған бұйымдар, сондай-ақ безендірілген фарфордан және фаянстан жасалған бұйымдар – ыстық судан хрусталь қараяды және көмескіленеді, ал ыдысты алғаш рет жуғаннан кейін оның суреті түссізденеді; жоғары температуралардың әсеріне сезімтал жабысқан элементтері бар ыдыс немесе асханалық аспаптар, қалайы қосылған хрустальдан жасалған заттар, синтетикалық материалдардан жасалған заттар;</p>
	<p>Суды сіңіре алатын барлық заттар: ыдыс жууға арналған ысқыштар, шүберектер.</p>
	<p>Ыдыс сатып алған кезде оны ыдыс жуғыш машинада жууға болатынынан көз жеткізіңіз.</p>

# ҚҰРЫЛҒЫНЫ ЖОЮ / ҚАЙТА ПАЙДАЛАНУ



2012/19/UE Еурапалық Басшылық нұсқауына сәйкес. Осындай белгі осы құрылғыны пайдалану кезеңі аяқталғаннан кейін оны үй тұрмысынан шығарылатын басқа қалдықтармен бірге лақтыруға болмайтыны туралы ақпараттандырады. Пайдаланушы қызмет ету мерзімі біткен электрлі және электронды жабдықты жинаумен айналысатын арнайы орындарға өткізуге міндетті. Жинау орындары, сонымен қатар, жергілікті орындар мен дүкендер осындай жабдықты өткізу мүмкіндігін ұсынатын сәйкес жүйенің бөлігі болып табылады.

Қызмет ету мерзімі біткен электрлі және электронды жабдықпен сәйкес әрекет ету зиянды құрама бөлшектердің бар болуынан, сонымен қатар дұрыс жинамаудан және осындай жабдықты дұрыстап қайта өңдемеуден туындайтын, адам денсаулығы мен қоршаған орта үшін зиянды салдарлардан аулақ болу мүмкіндігін береді.

## ОРАМАСЫНАН ШЫҒАРУ

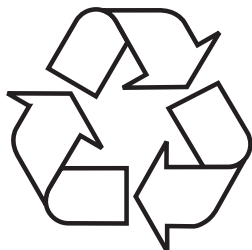

Құрылғы тасымалдау кезіндегі зақымдан қорғалған. Құрылғыны ашқаннан кейін, қорап элементтерін қоршаған ортаға зиян келтірмейтін етіп алып тастаңыз.

Орамда пайдаланылатын барлық материалдар табиғи ортаға зиянсыз, 100% қайта өңдеуге жарамды және тиісті таңбамен белгіленген.

Абайлаңыз! Буып-түйетін материалдарды (полиэтилен қапшықтары, стиропемдер және т.с.с.) балалардан аулақ болу керек.

# ЖАБДЫҚТЫ ОРНАТУ

## ҚҰРАЛДЫ ОРНАЛАСТЫРУ

- Ыдыс жуғыш машинаны орнату үшін ыдысты салуға және алып шығуға ыңғайлы орын таңдау қажет.
- Машинаны ауа температурасы 0°С-ден төмендеуі мүмкін орынжайларға орнатуға рұқсат етілмейді.
- Монтаждау алдында қаптамадағы нұсқаулыққа сәйкес машинадан барлық қаптамасын алып тастаңыз.
- Ыдыс жуғыш машинаны есікшесінен немесе басқару тақтасынан ұстап жылжытпаңыз және көтермеңіз.
- Машинаның барлық жағынан үйді жинастырған кезде ыдыс жуғыш машинасына ыңғайлы қолжетімдік үшін жеткілікті кеңістік қалдырыңыз.
- Ыдыс жуғыш машинасын орнатқан кезде құбыршектер шамадан тыс майыспағандығына немесе жаншылмағандығына көз жеткізіңіз. Сондай-ақ ыдыс жуғыш машинаның желілік тоқсымының басылып қалмағандығына көз жеткізіңіз.
- Еден тегіс болмаған жағдайда аяқшаларын биіктігі бойынша реттеу қажет. Машина дұрыс орнатылған кезде есікшесі еш қиындықсыз ашылып, жабылуы тиіс.
- Ыдыс жуғыш машинаның есікшесі қиын ашылса немесе жабылмаса, жұмыс істеген кезде машина дірілдесе немесе еденде тұрақты орналаспаса, аяқшаларын биіктігі бойынша реттеу қажет.

## СУ ҚҰБЫРЫ ЖҮЙЕСІНЕ ҚОСЫЛУ

Ыдыс жуғыш машина су өткізгіш желіге жалғана алатындығына көз жеткізіңіз. Сонымен қатар, су пәтерге немесе үйге кіретін жерде су тазартуға арналған арнайы сүзгіні орнатуға кеңес беріледі. Ыдыс сарғаймайтын болады және әктастың ақ дақтары қалмайды. Егер осылай істемесе, онда құмның, тоттанудың, әктас тұнбаларының бөлшектері мен басқа ластықтар машинаны зақымдауы мүмкін.

## СУ БЕРУ ҚҰБЫРШЕГІ



Ескі ыдыс жуғыш машинаның су берілетін құбыршегін пайдалануға тыйым салынады. Аспаппен бірге жеткізілген жаңа құбыршекті ғана пайдаланған жөн. Су берілетін құбыршекті жалғамас бұрын оның ішін шаю қажет. Су берілетін құбыршекті су ағатын шүмекке тікелей жалғаңыз. Судың кірістегі қысымы кем дегенде 0,03 МПа, ал максималды көрсеткіші 1 МПа болу керек. Егер судың қысымы 1 МПа-дан асып кетсе, онда ыдыс жуғыш машинаның алдына қысымның шамадан тыс ұлғаюына жол бермейтін ағызғыш қақпақшаны орнату қажет. Жалғағаннан кейін су ағатын шүмекті барынша ашып, құбыршек жалғанған жерден су ақпайтындығына көз жеткізу қажет. Қауіпсіздік үшін әр ыдыс жуу циклінен кейін шүмекті жабыңыз.



**НАЗАР АУДАРЫҢЫЗ:** Ыдыс жуғыш машиналардың кейбір үлгілері Aquastop жүйесімен жабдықталған. Aquastop жүйесі болған кезде қауіпті кернеу туындайды. Aquastop жүйесінің сумен қамтылуын жаппаңыз. Қайтадан бұрауға жол берілмейді.

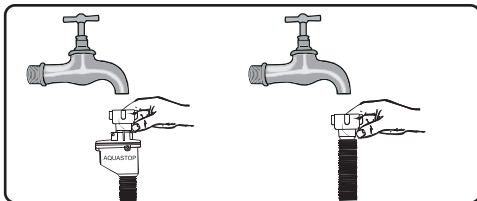

Назар аударыңыз!  
Қауіпсіздік үшін әрбір жуу циклінен кейін қранды жауып қойыңыз.

## АҒЫЗУ ҚҰБЫРШЕГІ

Ағызу құбыршегі канализацияға немесе ас үй жиһазының сифонына тікелей жалғануы мүмкін. Ағызу құбыршегін арнайы ұстағыштың көмегімен жуғыштың жиегіне ілуге болады (егер машинаға қосымша берілсе). Ағызу құбыршегінің ұшы еденнен кем дегенде 50 см және максималды 110 см биіктікте орналасуы тиіс.

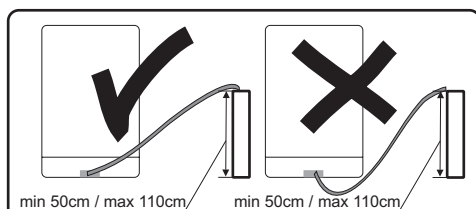

Ағызу құбыршегінің максималды ұзындығы 4 метрден аспау керек. Кері жағдайда ыдыс лас күйде қалып қоюы мүмкін. Өндіруші мұндай жағдайға жауапкершілік артпайды.

## ЭЛЕКТР ЖЕЛІСІНЕ ҚОСЫЛУ

Жерге тұйықталған ашалы айырды жерге тұйықталған розеткаға қосыңыз. Таңбаламада көрсетілген қуат кернеуі электр желісінің параметрлеріне сәйкес келетіндігіне көз жеткізіңіз. Жерге тұйықтауды білікті маман-электрикші ғана орындауы тиіс. Ыдыс жуғыш машина жерге тұйықталмаған электр желісіне қосылған жағдайда өндіруші туындаған қандай да бір залал үшін жауапкершілік тартпайды.



Электр желісінде 10-16 А сақтандырғыш орнатылуы тиіс. Реттегішке кернеуі 220-240 В электр қуаты берілуі қажет. Егер желідегі кернеу 110 В болса, онда аспаптың алдына қуаттылығы 3000 Вт болатын 110/220 В трансформаторды қосқан жөн. Трансформаторды орнату барысында аспапты қоспаған жөн.



Машинаның жиынтықтылығына кіретін айырды ғана пайдалануға рұқсат етіледі. Машинаны желідегі кернеу төмен болған кезде қосу жуу сапасының төмендеуіне әкеп соғады және машинаның зақымдалуына әкеп соғуы мүмкін.

Қуаттандырғыш сым зақымдалған жағдайда оны айырбастауды авторластырылған сервистің қызметкерлеріне немесе білікті маман-электршіге тапсыру қажет. Осы ережелерді сақтамау күрделі жарақаттарға әкеп соғуы мүмкін.

Жуу циклі аяқталғаннан кейін қауіпсіздікті қамтамасыз ету үшін қуаттандырғыш электр желісінің айырын розеткадан алып шығыңыз.

Электр тоғының соғуына жол бермеу үшін айырды розеткадан қолыңыз дымқыл болған кезде салмаңыз және алып шықпаңыз.

Қуаттандырғыш электр сымын розеткадан алып шыққан кезде оны үнемі айырынан ұстаңыз. Ешқашан сымынан тартпаған жөн.

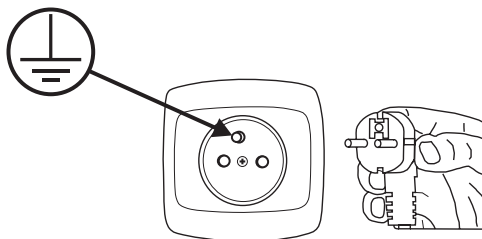

# ӨЗ ҚҰРЫЛҒЫҢЫЗБЕН ТАНЫСЫҢЫЗ

## ҚҰРАЛДЫҢ СИПАТТАМАСЫ

Төменде ыдыс-аяқ жуатын машинаның элементтері келтірілген (1-сурет):

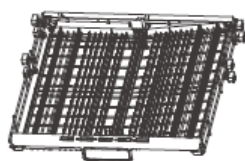
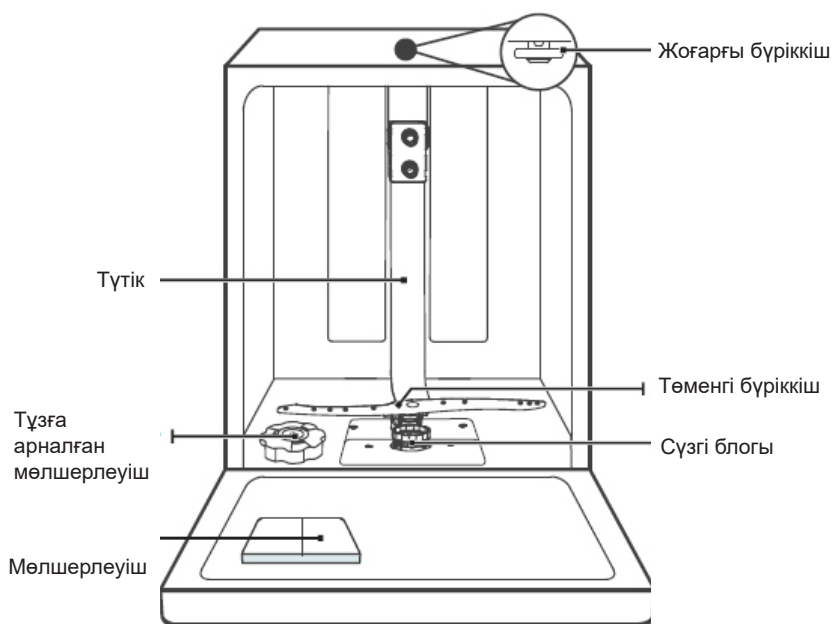

Асханалық аспаптарға арналған науа

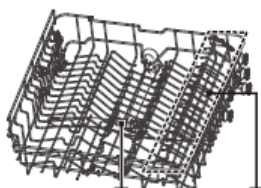

Жоғарғы бүріккіш  
Шыныаяққа арналған сөре



Жоғарғы себет





**НАЗАР АУДАРЫҢЫЗ:**

Суреттер тек қарап шығу үшін келтірілген. Сыртқы түрі мен себеттер жиынтығы ыдыс жуатын машинаның үлгісіне байланысты әр түрлі болуы мүмкін.

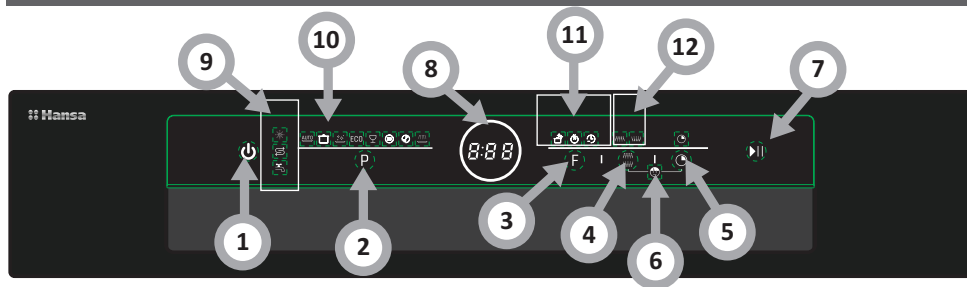
## ДИСПЛЕЙ ЖӘНЕ БАСҚАРУ ПАНЕЛІ















### Құрылғының жұмысы (батырма)

1. Қоректендіру	Ыдыс-аяқ жуатын машинаны қосу үшін батырманы басыңыз.
2. Бағдарлама	Сәйкес жуу бағдарламасын таңдаңыз және өзін-өзі тазалау бағдарламасы таңдалған кезде сәйкес индикатор жанады, экранда «CLN» көрсетіледі.
3. Функция	Функцияны таңдау үшін түймені басыңыз, сәйкес индикатор жанады.
4. Alt	Жоғарғы немесе төменгі жүктелген себетті таңдау үшін түймені басыңыз, сонда жауап индикаторы жанады.
5. Отсрочка пуска	Бастауды кешіктіру уақытын арттыру үшін түймені басыңыз. Сағат сайынғы қадамдармен 24 сағатқа дейін циклді кешіктіру. Кешіктіру уақытын орнатқаннан кейін бастау үшін Бастау/Үзіліс түймесін басыңыз.
6. Блокировка включения (Child lock)	Бұл опция панельдегі түймелерді басу арқылы балалардың ыдыс жуғышты байқаусызда іске қосуын болдырмау үшін басқару панеліндегі түймелерді құлыптауға мүмкіндік береді. Тек қуат түймесі белсенді болып қалады. Басқару тақтасындағы түймелерді құлыптау немесе құлпын ашу үшін Alt + Delay пернелерін бір уақытта 3 секунд басып тұрыңыз.
7. Бастау / Кідіріс	Таңдап алынған бағдарламаны іске қосады немесе циклдің кезінде бағдарламаны тоқтатады.
8. Дисплей	8:88 Бағдарламаның орындалу уақытын көрсетеді.
9. Ескерткіш пиктограммалар	Шайғыш құрал Егер  индикаторы жанып тұрса, мөлшерлеуіште жылтыратуға арналған құралдың деңгейі төмен дегенді білдіреді, және оны толтыру керек.  Тұз Егер  индикаторы жанып тұрса, мөлшерлеуіште тұздың деңгейі төмен дегенді білдіреді, және оны толтыру керек.  Су беру клапаны Егер  индикаторы жанып тұрса, бұл су беру клапаны жабық дегенді білдіреді.



### НАЗАР АУДАРЫҢЫЗ:

Суреттер тек қарап шығу үшін келтірілген. Сыртқы түрі мен себеттер жиынтығы ыдыс-аяқ жуатын машинаның үлгісіне байланысты әр түрлі болуы мүмкін.

<p>10. Программалар</p>	<p>Автоматты программа </p> <p>Тамақ қалдықтары қалған немесе қалмаған орташа және қатты ластанған ыдыс-аяқты жууға арналған.</p> <p>Қарқынды бағдарламасы </p> <p>Қатты ластанған ыдыс, о.і. тамақ қалдығы қатып қалған кәстрөлдер және табаларды.</p> <p>Гигиена+ </p> <p>Гигиеналық қызметті таңдаған кезде су температурасы 70°C дейін көтеріледі, бұл жоғары температурада дезинфекциялауға кепілдік береді.</p> <p>Бағдарламасы - ЭКО </p> <p>Бұл орташа ластанған ыдыс, атап айтқанда кәстрөлдер, тостағандар және жеңіл ластанған табалар үшін жуудың стандартты бағдарламасы.</p> <p>Нәзік </p> <p>Қатты ластанбаған ыдыс-аяқ пен шығын бұйымдарды жууға арналған. Толық 58 минут </p> <p>Орташа ластанған, тез арада жуылуды қажет ететін ыдыс-аяқты жууға арналған.</p> <p>Жылдам 30' </p> <p>Жуудың қысқа циклы кептіруді талап етпейтін жеңіл ластанған ыдыстарға сай келеді.</p> <p>Дымдату </p> <p>Сол күні кейінірек жууды жоспарлаған ыдыстарды шаюға арналған.</p> <p>Автотазарту</p> <p>Ыдыс-аяқ жуатын машинасын өздігінен тазартуға қолданылады.</p>
<p>11. Функция белгішелері</p>	<p>Қосымша жуу </p> <p>Қатты ластанған, жуылуы қиын ыдыстар үшін. («Қарқынды», «Гигиена+», «ЭКО», «Нәзік», «Толық 58 минут» бағдарламаларымен ғана пайдалануға болады).</p> <p>Дополнительная сушка </p> <p>Ыдыстарды толық кептіру. («Қарқынды», «Гигиена+», «ЭКО», «Нәзік», «Толық 58 минут» бағдарламаларымен ғана пайдалануға болады).</p> <p>Экспресс </p> <p>Бағдарламаны орындау уақытын қысқартады. («Қарқынды», «Гигиена+», «ЭКО», «Нәзік», бағдарламаларымен ғана пайдалануға болады).</p>
<p>12. Alt белгішесі</p>	<p>Батырмаға басу кезінде жоғарғы немесе төменгі себетті таңдауға болады; тиісті индикатор жанады.</p> <p>Жоғарғы </p> <p>Жоғарғы себетті таңдағанда, жоғарғы себетке арналған бүріккіш форсункалар ғана жұмыс істейді. Төменгі себеттің бүріккіш форсункалары жұмыс істемейді.</p> <p>Төменгі </p> <p>Төменгі себетті таңдағанда, төменгі себетке арналған бүріккіш форсункалар ғана жұмыс істейді. Жоғарғы себеттің бүріккіш форсункалары жұмыс істемейді.</p>

## ҚҰРЫЛҒЫНЫ ЖҰМЫСҚА ДАЙЫНДАУ

1

Ыдыс жуу машинасын алғаш рет іске қосудың алдында

- Аспапты іске қоспас бұрын электр қуаты желісінің параметрлері зауыттық кестешікте көрсетілген параметрлерге сәйкес келетіндігіне көз жеткізіңіз.
- Машинаның ішкі бөліктерінен барлық қаптаманы алып тастаңыз.
- Суды жұмсартуға арналған құралды дайындаңыз.
- Тұз мөлшерлеуішін толығымен сумен толтырып, содан кейін 1,5 кг арнайы тұз салу керек (ыдыс жуғыш машиналарына арналған).
- Ыдысты жылтырататын шайғышты мөлшерлеуішке құйыңыз.

2

Суды кальцисіздендіру мағынасы

Ыдыс жуғыш машинаның дұрыс жұмыс істеуін қамтамасыз ету үшін жұмсартылған (құрамында кальций аз мөлшердегі) су қажет. Кері жағдайда ыдыста және ыдыс жуғыш машинаның ішкі беткі қабаттарында әктас дақтары тұнбалануы мүмкін. Бұл ыдысты жууға, құрғатуға және жылтыратуға кері әсерін тигізуі мүмкін. Су жұмсарту жүйесі арқылы аққан кезде одан судың қаттылығы үшін жауап беретін иондар кетіріледі, соның арқасында су ыдыс жуудың айтарлықтай жақсы нәтижелеріне қол жеткізуге болатындай жұмсарады. Су құбыры суының қаттылығыне байланысты судың қаттылығы үшін жауап беретін иондар жұмсарту жүйесінің ішінде жылдам жиналады. Сондықтан келесі ыдыс жуу кезінде дәл осындай нәтиже алу үшін жуу жүйесін жаңартқан жөн. Бұл үшін ыдыс жуғыш жуғыш машиналарға арналған арнайы тұз қолданылады.

3

Тұзды жүктеу

Тек ыдыс жуу машиналарына арналған жұмсартқыш тұзды ғана қолдану керек. Ыдыс жуғыш машинада қолдануға арналмаған тұздың барлық басқа түрлері, әсіресе ас тұзы суды жұмсартқышты зақымдауы мүмкін. Сәйкес келмейтін тұзды пайдаланудан туындаған зақымдану жағдайында өндіруші ешқандай кепілдік бермейді және келтірілген зиян үшін жауапты болмайды. Жуу бағдарламасын іске қосар алдында тұзбен толтыру. Бұл тегілген тұздың немесе тұзды судың құрылғының түбіне түсуін болдырмайды, бұл коррозияны тудыруы мүмкін.



1. Құрылғыдан төменгі себетті суырып алып, мөлшерлеуіштің қақпағын бұрып шығару.
2. Құйғыштың ұшын саңылауға салып (жиынтықта) және 1,5 кг тұз себу.
3. Тұзға арналған мөлшерлеуішті толығымен сумен толтыру. Судың аз мөлшері тұз контейнерінен ағып тұрса, бұл қалыпты жағдай болып табылады.
4. Мөлшерлеуішті сумен толтырғаннан кейін қақпақты бұрап жабыңыз.
5. Тұзды салғаннан кейін индикатор өшеді.
6. Мөлшерлеуішті тұзбен толтырғаннан кейін бірден жуу бағдарламасын іске қосыңыз (қысқа бағдарламаны іске қосу ұсынылады). Олай болмаған жағдайда, тұзды су сүзгі, сорғыны немесе машинаның басқа маңызды элементтерін зақымдауы мүмкін. Кепілдік мыналарға таралмайды:

**НАЗАР АУДАРЫҢЫЗ:**

Басқару панеліндегі тұз индикаторы жанған жағдайда (S) тұзға арналған мөлшерлеуішті толтыру керек. Тұздың еру жылдамдығына қарай, тұз индикаторы тіпті мөлшерлеуішті толтырғаннан кейін де жанып тұруын жалғастыруы мүмкін.

- Егер басқару панелінде индикатор болмаған жағдайда (кейбір үлгілерінде), жуудың орындалған циклдерінің санының негізінде мөлшерлеуішті қашан толтыру керектігін бағалауға болады.
- Егер тұз шашылса, жібіту бағдарламасын немесе қысқа жуу бағдарламасын іске қосыңыз.



Ыдыс жуғыш машиналарға арналған арнайы тұзды ғана пайдаланыңыз!

## Индикаторлық жолақ

Ыдыс жуу сапасы су құбырынан ағатын судың қаттылығыне тәуелденеді. Сондықтан ыдыс жуғыш машина су құбырынан ағатын суды жұмсарту жүйесімен жабдықталады. Жүйе неғұрлым жақсы реттелсе, ыдыс жуу сапасы да соғұрлым жоғары болады. Судың қаттылығын сумен қамтитын жергілікті кәсіпорыннан білуге болады немесе судың қаттылығын индикаторлық жолақтың көмегімен өз бетінше анықтауға болады (егер машинаға қоса берілсе).

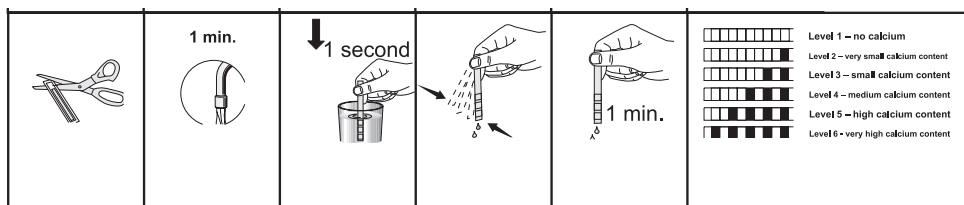

## Жуғыш құралды жүктеу

Жуу құралының мөлшерлеуішінің ішінде сан индикаторлары бар. Жуғыш құралдың дұрыс мөлшерін жүктеуге көмектеседі. Мөлшерлеуішке максималды мөлшерде 30 г жуғыш құрал сыйады.

Ыдыс жуу машиналарына арналған жуғышы бар қаптаманы ашып, қатты ластанған ыдысты жуу керек болған жағдайда, (A) үлкен аралығына 25 см белгісіне дейін<sup>3</sup> салыңыз немесе жуылатын ыдыстың ластануы төменірек болса 15 см белгіге дейін (B)<sup>3</sup> салу керек. Су өте қатты болған кезде немесе ыдыс өте лас болған кезде жуғыш құралды көп мөлшерде салуға болады.

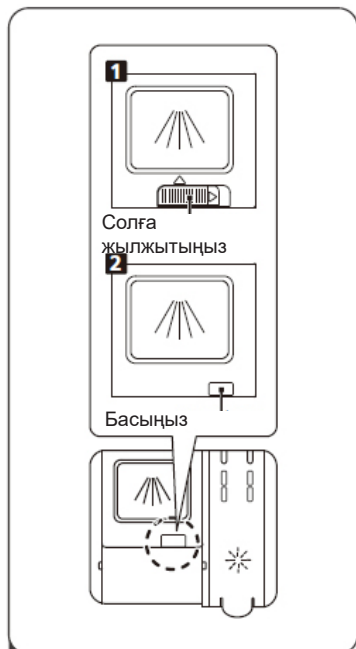

1. Бұғаттау иінтірегін жылжыта отырып, қапқақты ашыңыз.
2. Бұғаттау иінтірегін қыса отырып, қапқақты ашыңыз.

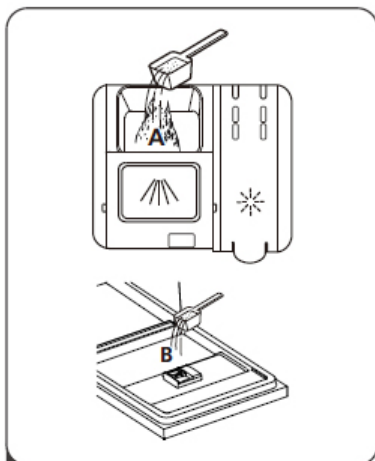

2. Негізгі циклге арналған (A) үлкен камераға жуу құралын құйыңыз. Жуудың үздік әсері үшін, әсіресе қатты ластанған ыдысты жуу керек болған кезде, жуғыш құралының шамалы мөлшерін есікке құйыңыз. Қосымша жуғыш құрал алдын ала жуу кезінде қолданылатын болады.

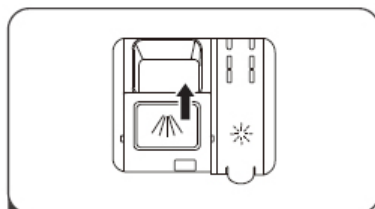

3. Қапқақы алдыға жылжытып және оған баса отырып қапқақты жабыңыз.



Судың ластануына қарай, теңшеу басқаша болуы мүмкін екендігіне назар аударыңыз.  
Жуғыш құрал қорабындағы келтірілген өндіруші нұсқаулығын сақтаңыз.

Құрамдастырылған жуғыш құралдар (мысалы: "1-де 2", "1-де 3" және т.с.с.)

Нарықта жуғыш құралдардың 3 түрі ұсынылады:

1. құрамында фосфат бар, хлор қосылған,
2. құрамында фосфат бар, хлорсыз,
3. құрамында фосфат та, хлор да жоқ.

Әдетте ең заманауи дәрілердің құрамында фосфаттар жоқ. Фосфаттардың суды жұмсарту қасиеттері болғандықтан, судың қаттылығы 6° dH ғана болса да, мөлшерлеуішке тұз қосуға кеңес береміз. Егер суы қатты жерлерде құрамында фосфаттар жоқ жуғыш құралдар пайдаланылса, ыдыс пен шыныаяқтарда ақ дақтар қалуы болуы мүмкін.

Жуғыш құралдың мөлшерін азайту арқылы осыған жол бермеуге болады. Құрамында хлор жоқ жуғыш құралдар әлсіз ағартқыш әсер етеді. Түрлі-түсті дақтар толық кетірілмеуі мүмкін. Анағұрлым жоғары жуу температурасы бар бағдарламаны таңдау қажет.

Жалпы, құрамдастырылған жуғыш құралдар белгілі шарттарды сақтаған кезде ғана айтарлықтай жақсы нәтижені қамтамасыз етеді. Осындай жуғыш құралдар жылтырлатуға арналған шайғыштың және/немесе тұздың белгілі мөлшерінен тұрады. Құрамдастырылған дәрілерді қолданған жағдайда регенерациялаушы тұздарды пайдалануға кеңес беріледі.

Өнімдердің осындай типтерін пайдаланған кезде неге назар аудару қажет:

- Пайдаланылатын жуғыш құралдың құрамын әрдайым тексеріңіз және бұл құрамдастырылған құрал екендігіне көз жеткізіңіз.
- Пайдаланылатын жуғыш құралы ыдыс жуғыш машина жалғанған су құбыры желісіндегі су қаттылығының дәрежесіне сәйкес келетіндігіне көз жеткізіңіз.
- Құралдың қаптамасында көрсетілген кеңестерді ұстаныңыз.
- Дәрі түріндегі жуғыш құралды асханалық аспаптарға арналған науаныңішіне салуға тыйым салынады. Дәрілерді әрдайым жуғыш құралға арналған бөлікке салыңыз.
- Осы құралдарды қолдану юелгілі шарттарды ұстанған кезде ғана жақсы нәтижелерді қамтамасыз етеді. Жуғыш құралдардың осындай типін пайдаланған жағдайда оларды өндірушілермен байланысып, осындай құралдарды пайдалану шарттарын білу қажет.
- Егер осындай жуғыш құралдарды қолдану шарттары және ыдыс жуғыш машинаның параметрлері сәйкес келетін болса, бұл тұздың және/немесе шайғыштың шығыны төмендейтінін кепілдейді.
- Егер «1-де 2» немесе «1-де 3» жуғыш құралдарды пайдалану кезінде жуу нәтижелері қанағаттанарлықсыз болса (егер ыдыста қақ пен судың іздері қалатын болса), жуғыш құралдың өндірушісімен байланысқан жөн. Машинаға берілетін кепілдік құрамдастырылған жуғыш құралдарды пайдаланумен байланысты кінәрат-талаптарға таралмайды.



Ұсынылатын тұтыну тәсілі: Құрамдастырылған жуғыш құралдарды пайдаланған кезде үздік нәтижелерге қол жеткізу үшін ыдыс жуғыш машинаға тұзды және жылтыратқыш шайғышты жүктеп, судың қаттылығын белгілеп, судың минималды мөлшеріне шаққандағы шайғыштың мөлшерін анықтау қажет.

Өртүрлі өндірушілердің дәрі түріндегі жуғыш құралдарының ерігіштігі еру температурасы мен уақытына байланысты өзгеше болуы мүмкін. Сондықтан ыдыс жуудың қысқа бағдарламасын таңдаған кезде жуғыш құралдарды пайдалануға кеңес берілмейді. Осындай бағдарламаларда ұнтақты жуғыш құралдарын пайдаланған жөн.



Жуғыш құралды әрдайым салқын, құрғақ, балалардың қолы жетпейтін жерде сақтаңыз. Жуғыш құралды ыдыс жуғыш машинаны қосудың алдында ғана салыңыз.

Ескерту: Бұрын байқалмаған және құрамдастырылған жуғыш құралды пайдаланумен байланысты қандай да бір мәселелер туындаған кезде жуғыш құралды пайдаланушыға тікелей хабарласуыңызды сұраймыз.

Құрамдастырылған жуғыш құралдарын пайдалану тоқтатылған жағдайда:

- Мөлшерлеуіштерге тұз бен шайғышты салыңыз.
- Су қаттылығының ең жоғары дәрежесін (6) орнатыңыз және ыдыссыз жуудың бір циклін орындаңыз.
- Су қаттылығының тиісті деңгейін таңдаңыз.
- Шаюға арналған құралдың тиісті мөлшерлемесін таңдаңыз.

8

Шайғышты құю және шайғыштың мөлшерін реттеу

Шаюға арналған құрал ыдыс құрғаған кезде судың ақ дақтарының, әктас дақтарының және айғыздардың қалуына жол бермейді және құрғату үдерісін өзі жылдамдатады. Қадыптасқан пікірге қарамастан, шайғыш ыдыстың жылтырауын ғана емес, сондай-ақ анағұрлым тиімді құрғатуды қамтамасыз етеді. Сондықтан мөлшерлеуіште шаюға арналған құралдың қажетті мөлшерде болуын үнемі қамтамасыз ету қажет. Үйде қолданылатын ыдыс жуғыш машиналарға ғана арналған құралдарды ғана пайдаланыңыз.

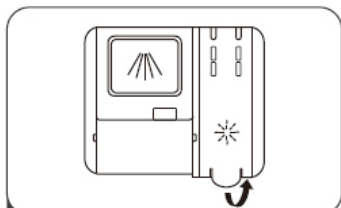

- 1** Тұтқасынан көтере отырып, мөлшерлеуіштің қаппағын ашыңыз.

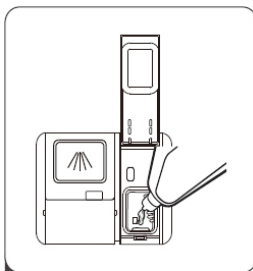

- 2** Жылтыратуға арналған құралды мөлшерлеуішке құйыңыз, асып кетуін болдырмауды қадағалаңыз.

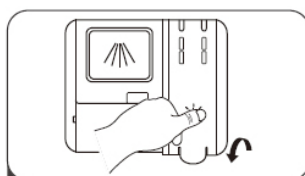

- 3** Аяқтағаннан кейін қапқақты жабыңыз.

Шайқауыш құралға арналған мөлшерлегішті реттеу  
Шайқауыштың шектелген шығысы жағдайында үздік нәтиже алу үшін, ыдыс жуатын машинадағы шығысты реттеуге болады.

Мынадай әрекеттерді орындаңыз:

1. Есікті ашыңыз. Бұйымды қосыңыз.
2. 1-қадамнан бастап 60 секунд ішінде Бағдарлама таңдау батырмасын басыңыз және кемінде 5 секундтай ұстаңыз. Теңшелімдерге кіру үшін іске қосуды кейін қалдыру батырмасын басыңыз. Жылтырату құралының индикаторы секундта 1 рет жыпылықтайды.
3. Жергілікті жағдайларға бейімделген тиісті теңшеуді таңдау үшін бағдарламаны таңдау батырмасын басыңыз. Келесі теңшелімдер болуы мүмкін: D1-> D2-> D3-> D4-> D5-> D1. Неғұрлым цифр жоғары болса, ыдыс-аяқ жуатын машина соғұрлым жылтырату құралын көп жұмсайды.
4. Теңшеуді аяқтау үшін қуаттау батырмасын басыңыз.



Ескертпе: Үйдегі ыдыс-аяқ жуатын машиналарға арналған шайғыш құралдарды ғана пайдаланыңыз. Төгілген шайғышты шүберекпен кетіруге болады. Шайғыштың шектен тыс мөлшері үлкен мөлшерде көбіктің түзілуіне әкеп соқтырады, бұл ыдыс-аяқтың жуылу сапасын төмендетеді.

Судың кермектігін таңдау кестесі

Судың кермектігі	Неміс кермектік дәрежесі dH	Француз кермектік дәрежесі dF	Ағылшын кермектік дәрежесі dE	Судың кермектік деңгейі	Регенерациялау <sup>1)</sup> бағдарламасының әрбір реттілік X кезінде орын алады.	Тұз шығыны (г/кезең)
1	0~5	0~9	0~6	H1	Регенерациялаусыз	0
2	6-11	10-20	7-14	H2	10	9
3	12-17	21-30	15-21	H3	5	12
4	18-22	31-40	22-28	H4	3	20
5	23-34	41-60	29-42	H5	2	30
6	35-55	61-98	43-69	H6	1	60

Егер судың кермектігі кестеде келтірілген максималды мәндерден асып кетсе немесе құдық суы қолданылса, сүзгілер мен суды жұмсарту жүйелерін орнату ұсынылады.

**НАЗАР АУДАРЫҢЫЗ:** Судың кермектігі фабрикада 3-деңгейге орнатылған.

1. Есікті ашыңыз. Бұйымды қосыңыз.
2. Бағдарламаны таңдау батырмасын 5 секунд бойы басып тұрыңыз. Егер тұз индикаторы жыпылықтайтын болса, бұл суды жұмсарту теңшеліміне кіруді білдіреді.
3. Теңшелімдерді ыдыс-аяқ жуатын машинаны іске қосқан сәттен бастап 60 секунд ішінде енгізуге болады.
4. Жергілікті жағдайларға бейімделген тиісті теңшеуді таңдау үшін бағдарламаны таңдау батырмасын басыңыз. Мынадай теңшелімдер ықтимал: H1->H2->H3->H4->H5->H6;
5. Теңшеуді аяқтау үшін қуаттау батырмасын басыңыз.

Жуу құралдарының шығыны

Үйдегі ыдыс-аяқ жуатын машиналарға арналған жуғыш құралдарды ғана пайдаланыңыз. Нарықта ерекше үйдегі ыдыс-аяқ жуатын машинаға арналған ұнтақ, гель немесе таблеткаларды сатып алуға болады. Жуғыш құралды ыдыс-аяқ жуатын машинаны іске қосар алдында салыңыз. Жуғыш заттарды әрқашан салқын, құрғақ, балалардың қолы жетпейтін жерде сақтаңыз. Жуғыш құралды қажет болатын мөлшерінен артық салу ол тиісті түрінде ерімейді де шыны ыдысты тырнап тастайтынына әкеп соқтыруы мүмкін. Сіз пайдаланылатын жуғыш құрал туралы толық ақпаратты Сіз осы құралдың өндірушісінен тура алуыңызға болады.

<sup>1)</sup> Регенерациялау операциясы бар әрбір кезең қосымша 2,0 литр су тұтынады, энергия тұтыну 0,02 кВтсағ ұлғаяды, ал бағдарлама ұзақтығы 4 минутқа ұзарады.

1

## Жоғарғы себет

Жоғарғы себет стақандар, шай ішетін шыныаяқтар, десерттік тәрелкелер және т.с.с. нәзік ыдысты жуу үшін жобаланған. Жоғарғы себетке салынатын ыдыстың, төменгі себетке салынған ыдысқа қарағанда ластану деңгейі төмен болуы тиіс. Сонымен бірге, бүріккіш шүмектің айналуын бұғаттамау үшін сөрелерде ұзын шанышқылар, пышақтар мен қасықтарды көлденең күйінде салу керек.

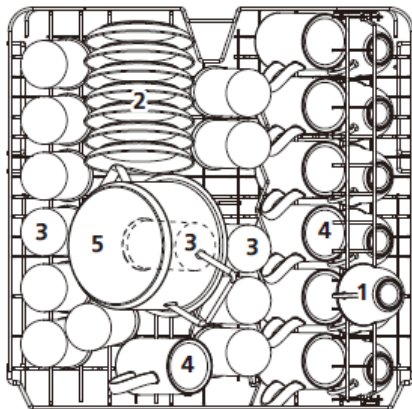

2

## Саптыаяқтар/тостағандарға арналған сөрелерді орнату

Осы сөрелердің арқасында жоғарғы себеттің көлемін ұлғайтуға болады. Сөрелерге стақандар мен бокалдарды қоюға болады. Себетте биік ыдыстарға арналған орын көбірек болуы үшін, шыныаяқтарға арналған сөрелі жоғары көтерген жөн. Сөреге биік ыдыстарды сүйеп қоюға болады. Егер сөре пайдаланылмаса, оны да шығаруға болады.



3

## Себеттің тіреулерін орнату

Аралықтар тәрелкелерді бекітуге арналған. Оларды, үлкен ыдысқа көбірек орын қалдыру үшін үйлестіріп салуға болады.



көтеру

түсіру

Себетті пайдалануға арналған нұсқаулар:

Жоғарғы себетті реттеу

1-түрі:

Жоғарғы себеттің биіктігін, жоғарғы немесе төменгі себетке биік ыдысты салу оңай болуы үшін жай ғана реттеуге болады.

Жоғарғы себетті реттеу үшін келесіні жасау қажет:

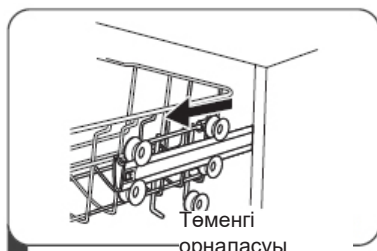

1

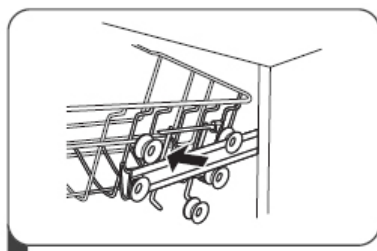

2

1. Жоғарғы себетті жылжыту.
2. Жоғарғы себетті шығарып алу.

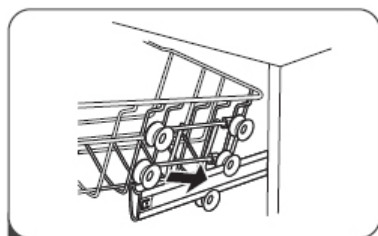

3

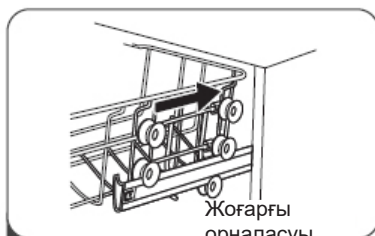

4

3. Себетті жоғарғы немесе төменгі роликтерге орнату.
4. Жоғарғы себетті жылжыту.

2-түрі:

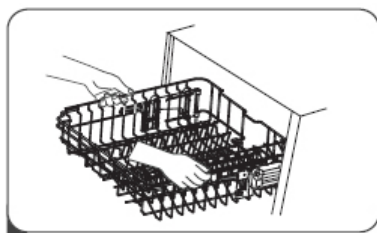

1

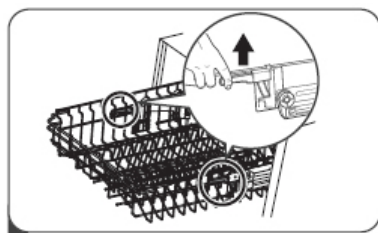

2

1. Себетті жоғарғы қалыпқа көтеру үшін, оны екі жағынан бір биіктікке көтеру қажет. Оның бағыттауыштарда жақсы бекітілгеніне көз жеткізіңіз.
2. Себетті түсіру үшін, тұтқасынан ұстап төмен итеріп, түсіру қажет.

5

Төменгі себет

Төменгі себетке тәрелкелерді, табақтарды, кәстрөлдерді және т.б. орналастырыңыз. Төменгі себеттегі ыдыс шашыратқыш шүмектер еркін айналатындай етіп орналасқандығына көз жеткізіңіз. Төменгі себетке қиын жуылатын ыдысты орналастыруға кеңес береміз, мысалы, кәстрөлдер, табалар, қақпақтар, табақтар және т.с.с. Ыдысты ішінен су ақпайтындай етіп түбін жоғары қаратып қойған жөн.



Ыдысты шашыратқыш шүмектер оқшауланбайтындай етіп орналастырыңыз.

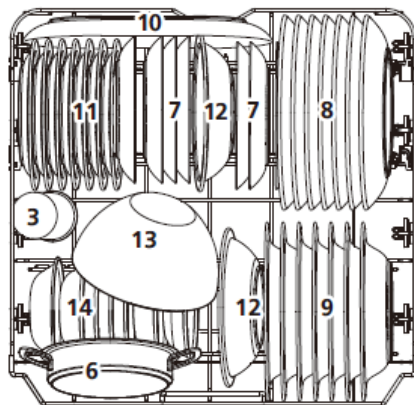

Стандартты жүктеу және тестілеу нәтижелері:

Сыйымдығы:

Жоғарғы және төменгі себеттер: Ыдыс-аяқтың 14 жиынтығы. Жоғарғы себетті жоғарғы күйге орнату қажет. Шай ішетін шыныаяқтарды серелерде қойыңыз.

Жуғыш құрал/Шайғыш

4+18г, EN 60436 стандарттарына сәйкес (халықаралық стандарттар) / жылтыратуға арналған құралды мөлшерлеуді реттеу: max

Тест-бағдарламасы

EN 60436 нормасына (халықаралық нормалар) сәйкес ЭКО

Жоғарғы себет

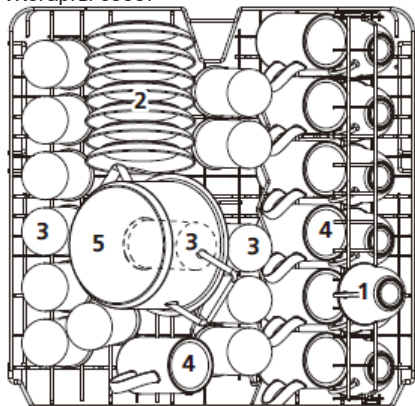

- 1 Тостағандар
- 2 Тіреуіштер
- 3 Стақандар
- 4 Тостағандар
- 5 Шағын кәстрөл
- 6 Тұмшашеште пісіруге арналған табақ
- 7 Тәтті тағамға арналған тәрелкелер
- 8 Екінші астарға арналған тәрелкелер
- 9 Шұңқыр тәрелкелер
- 10 Сопақ ыдыс
- 11 Меламиннен жасалған десерттік тәрелкелер
- 12 Меламин салат ыдыстары
- 13 Шыны салат ыдысы
- 14 Салатқа арналған десерт табақтары

Төменгі себет

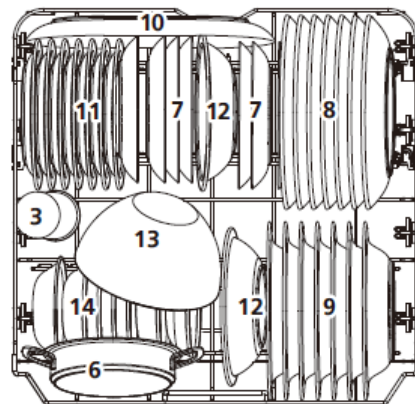

Плиталар EN 60436 нормасына сәйкес өндіріледі.

Сыйымдығы – ыдыс-аяқтың 14 стандартты жиынтығы

Жоғарғы себеттің күйі - төменірек

Бағдарлама - ECO

Шайғыштың берілісі - max

Судың кереметтілігін реттеуішін теңшеу - Н3

## Асханалық аспаптарға арналған науа

Асханалық аспаптарды тиісті түрде жекелеп орналастырған жөн. Олардың бір-біріне ілініспеуін қадағалаңыз, себебі бұл ыдыс жуудың тиімділігін төмендетуі мүмкін.

Анағұрлым үздік нәтижелерге қол жеткізу үшін асханалық аспаптарды науаға орналастырған жөн және мыналарды қадағалау қажет: ыдыстар бір бірімен ілмектелмейтіндей, ал ұзын ыдыстар ортасында орналастыру керек.

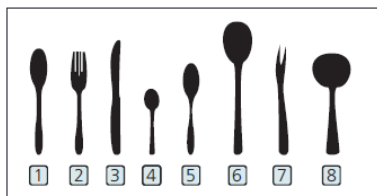
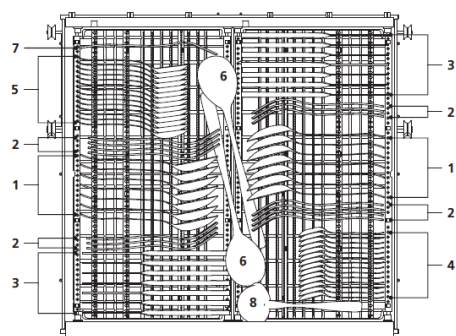

Нөмірі	Асхана аспаптары
1	Ас қасықтар
2	Айырлар
3	Пышақтар
4	Шай қасықтар
5	Тәтті тағам қасықтары
6	Ыдыс даярлауға арналған шанышқылар
7	Ыдыс даярлауға арналған қасықтар

Асхана аспаптарына арналған сөрелерді пайдалану бойынша кеңестер:



Жоғарғы сөрелі көтеру керек, екі сөре де жазық орналасқан.

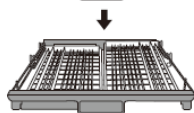

Оң жақ сөрелі сол жаққа жылжыту керек, сөрелер бір-бірін табады.

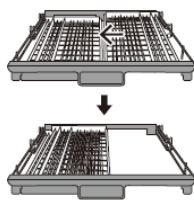

Оң жақ сөрелі алып шығу керек, тек сол жақ сөре қалады.

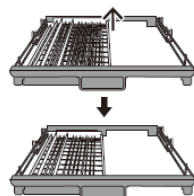

1

## Құрылғының қосылуы

1. Төменгі және жоғарғы себеттерді алып шығыңыз, ыдысты жүктеңіз және себетті кері салыңыз. Алдымен төменгі себетті, содан кейін жоғарғы себетті жүктеуге кеңес беріледі
2. Қосыңыз/Жуғыш құралын салыңыз
3. Ашалы айырды электр қуаты розеткасына салыңыз. Қуат көзіне қатысты деректер «Өнімнің паспорты» тарауында көрсетілген. Сумен жабдықтау қосылғанына және максималды қысымға орнатылғанына көз жеткізіңіз.
4. Құрылғының есігін жабыңыз, құрылғыны қосу үшін қуат түймесін басыңыз.
5. Бағдарламаны таңдау; дисплейде бағдарлама индикаторы жанады. Бастау/Кідіріс батырмасын басыңыз жуу үдерісі жалғасады.

2

## Бағдарламаны өзгерту

- Іске қосылған жуу циклін қысқа уақытқа созылған кезде ғана өзгертуге болады. Олай болмаған жағдайда, жуғыш құрал суда еріп кеткен, ал су тартып шығарылған. Бұл жағдайда, жуғыш құралының мөлшерлеуішін қайта толтырып, жуу бағдарламасын басынан бастап іске қосу керек.
- Ыдыс жуу машинасының теңшеулерін түсіру үшін, төменде көрсетілген нұсқауларға сәйкес әрекет ету керек:
1. Жуу бағдарламасын уақытша тоқтату үшін Бастау/Үзіліс батырмасын басыңыз.
  2. Бағдарлама түймесігін 3 секундтан артық басыңыз, ыдыс жуғыш машина күту режиміне өтеді.
  3. Тиісті бағдарламаны таңдау үшін бағдарламалар батырмасын басыңыз;
  4. Бастау/Үзіліс батырмасын басыңыз және 10 секундтан кейін жуу үдерісі жалғасады.

3

## Жуу кезінде ыдысты қосымша салу

- Қосымша ыдысты, жуғыш құралына арналған мөлшерлеуішті ашар алдында кез келген уақытта қосуға болады. Бұл жағдайда төменде сипатталған нұсқауларды ұстану қажет:
1. Жуу бағдарламасын уақытша тоқтату үшін Бастау/Үзіліс батырмасын басыңыз.
  2. Шашыратқыш шүмектерді сөндіргеннен кейін есікшені толықтай ашуға болады.
  3. Ыдысты салыңыз.
  4. Есікшені жабыңыз.
  5. Бастау/Кідіріс түймесін басыңыз және 10 секундтан соң ыдыс жуатын машина жұмысын бастайды.

4

## Есіктің автоматты түрде ашылуы

Жуғаннан кейін жақсы кептіру әсеріне қол жеткізу үшін есік автоматты түрде ашылады.



### ЕСКЕРТУ:

Есік автоматты түрде ашылатын өтіп орнатылған болса, ыдыс жуғыш машинаны блоктауға болмайды. Бұл есік құлпының жұмысына кедергі келтіруі мүмкін.



### ЕСКЕРТУ:

Жуу кезінде есікті ашу қауіпті, себебі ыстық бу күйікке әкелуі мүмкін!!

Жуу циклын аяқтағаннан кейін

Құрылғыны қуат батырмасының көмегімен сөндіріңіз, суды ашыңқыраңыз және ыдыс жуғыш машинаның есігін ашыңыз. Ыдысты жүктемес бұрын бірнеше минут күте тұрыңыз, яғни кастрөлдер мен асханалық ыдыстарды алып шықпаңыз, себебі олар әлі ыстық зақымданғыш болып келеді. Сондай-ақ ыдыс тым құрғақ болады.

Ыдыс жуғыш машинаны сөндіру

Жуу бағдарламасының индикаторы жанып тұрса, бірақ жыпылықтамаса, бағдарлама толықтай аяқталған болып есептеледі.

1. Қосу/Сөнд. батырмасын басу арқылы ыдыс жуғыш машинаны сөндіру
2. Су берілетін шүмекті жабыңыз!

Есікті абайлап ашыңыз.

Ыстық ыдыс соққыға сезімтал. Сондықтан ыдыс жуғыш машинаны жүктемес бұрын оны шамамен 15 минутке салқындау үшін қалдырыңыз.

Ыдыс жуғыш машинаның есікшесін ашыңыз, оны ашық күйінде қалдырыңыз және салқындағанша бірнеше минут күте тұрыңыз. Осылайша ыдыс айтарлықтай салқындаған және құрғақ болады.

Ыдыс жуғыш машинаны босату

Ыдыс жуғыш машина ішкі жағынан дымқыл екендігі – бұл қалыпты құбылыс.

Алдымен төменгі себетті, содан кейін жоғарғы себетті босатыңыз. Осылайша жоғарғы себеттен су тамшылары төменгі себетке жүктелген ыдысқа тамшыламайтын болады.



OpenDry. Есікті автоматты түрде ашу.

Құрылғы кептіру кезеңінде есікті ашады. Аздап ашылған есік қуатты аз тұтыну арқылы жақсы кептіру нәтижелерін береді. Есікті жаппаңыз, себебі бұл құрылғыны зақымдауы мүмкін.

Есікті автоматты түрде ашу функциясы пайдаланылса, есікке кедергі жасамаңыз. Бұл есік құлпының жұмысына кедергі келтіруі мүмкін.

1

Сыртқы бетін тазарту

Есіктер және есіктің тығыздауы

Есіктің тығыздауышында жиналып қалған ласты кетіру үшін, тығыздауышын жүйелі түрде ылғалды шүберекпен сүртіп тұру қажет. Ыдысты машинаға жүктей отырып, тамақ және сусындардың қалдықтары машина есігінің бүйір есіктеріне түсуі мүмкін. Бұл беттер машина камерасынан тыс орналасқан және олардағы су шүмектен шашыратмайды. Барлық ластануларды есікті жабудың алдында сүрту қажет.

Басқару панелі

Басқару панелін ТЕК ҚАНА жұмсақ, ылғалды майлықпен сүрту керек.



**ЕСКЕРТУ**

Су есік құлпы мен электр компоненттеріне түспеу үшін, спрей түріндегі тазалағыш құралды қолданбаңыз.

Сыртқы беттерде абразивті тазалау құралдарын немесе өткір қырғыштарды пайдаланбаңыз. Кейбір қағаз сүлгілер де сызаттар қалдырады немесе беттерге іздер қалдыруы мүмкін.

2

Ішкі бетін тазарту

Сүзгілер жүйесі

Машина камерасының төменгі жағында орналасқан сүзгілер жүйесі жуу циклынан тамақтың ірі бөлшектерін ұстап қалады. Бұл ластанулар сүзгілердің бітеліп қалуына әкелуі мүмкін. Сүзгілердің жағдайын үнемі тексеріп отыру керек және қажет болған жағдайда оларды ағын сумен тазалау керек. Сүзгілерді тазартуды келесі жолмен жасаған жөн



**НАЗАР АУДАРЫҢЫЗ:**

Суреттер тек қарап шығу үшін келітірілген. Кейбір үлгілері сүзгілер мен суды бүрку

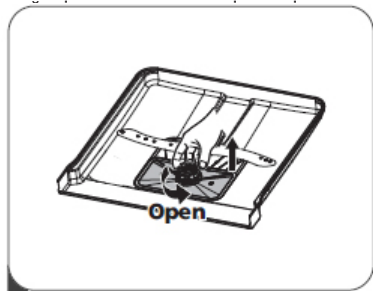

1

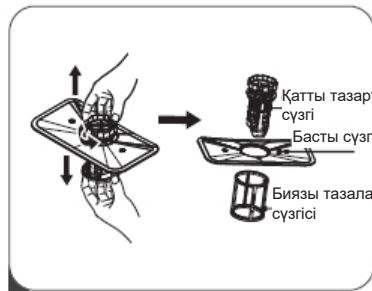

2

1. Дөрекі тазарту сүзгісін алып, оны бұрап шығару үшін солға бұрау керек. Сүзгіні жоғары көтеріп, машинадан шығарыңыз.

2. Биязы тазарту сүзгісін сүзгілер жүйесінің түбінен шығарып алуға болады. Дөрекі тазарту сүзгісін, шеттерінен жаймен қыса отырып және тарта отырып, бас сүзгіден ажыратып алуға болады.

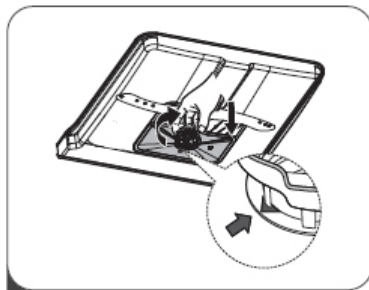
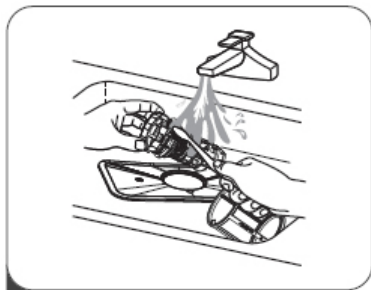

3

4

3. Тамақтың ірі бөлшектері ағынды сумен жуылып кетеді. Сүзгілерді одан әрі мұқият тазарту үшін жұмсақ тазалау щеткасын пайдаланыңыз.

4. Сүзгілерді кері ретпен жинау, сүзгі қақпағын салу және нұсқар бойынша оңға бұраңыз.



#### ЕСКЕРТУ

Сүзгілері тым қатты бұрамау керек. Сүзгілерді мұқият орнына салып, бекіту керек. Олай болмаған жағдайда, ластанулар ыдыс жуу машинасының жүйелеріне түсуі мүмкін және оның жұмысын бұзғаттауы мүмкін.

Орнатылмаған сүзгілерсіз ыдыс жуу машинасын іске қосуға тыйым салынады. Сүзгі бұрыс айырбастау құрылғының тиімділігін төмендетіп және ыдыстардың жіне ас үй құралдарының зақымдалуына алып келуі мүмкін.

3

#### Шашыратқыш шүмектер

Бүріккіш шүмектерді үнемі тазалау қажет, себебі химикаттар қосылған кермек су бүріккіш форсункалардың шүмектері мен мойынтіректерін бұзғаттай алады.

Бүріккіш шүмектерді тазарту:

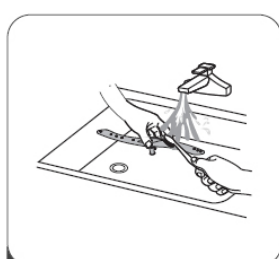
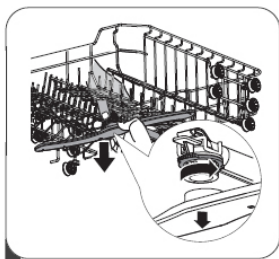

1

2

3

1. Жоғарғы бүріккіш шүмекті алып тастау үшін, сомынды орнында ұстап тұрып, шүмекті солға бұраңыз.

2. Төменгі бүріккіш шүмекті шығару үшін, оны жоғары қарай тарту керек.

3. Бүріккіш шүмектерді жұмсақ щеткамен жылы суда сабынмен жуыңыз. Шүмектерді шаю және құрылғыға орнату.

Ыдыс жуғыш машинаны тазарту  
Төмен температуралардан қорғау

Қыста ыдыс-аяқ жуатын машинаны қатып қалудан сақтаған жөн. Әрбір жуу сайын келесіні жасаған жөн:

1. Машинаның қуатын ажыратыңыз.
2. Су беруден ажыратыңыз және су құбырын краннан ажыратыңыз.
3. Кіргізу құбырынан және су беру клапандарынан суды ағызып тастаңыз. (Суды кәстрөлге жинау)
4. Су құбырын су беру клапанына қайта қосыңыз.
5. Сүзгіні шығарып алып, суды машинаның түбінен сорғымен жинап алыңыз.

Әрбір жуғаннан кейін

Әрбір жуғаннан кейін құрылғыға кіретін су ағынын жабыңыз және ылғалдар мен иістер жабдықтың ішіне қалмауы үшін, есігін шамалы ашық күйде қалдырыңыз.

Ашаны шығарыңыз

Тазалау және профилактикалық қызмет көрсету алдында әрқашан ашаны розеткадан алып тастаңыз.

Еріткіштер мен абразивті тазартқыштарды пайдалануға болмайды.

Ыдыс-аяқ жуатын машинаның сыртқы бөліктері мен резеңке бөліктерін тазалау үшін еріткіштерді немесе абразивті тазалағыш құралдарды пайдаланбаңыз. Тек қана мата және жылы сабын суды пайдаланыңыз.

Ішіндегі дақтарды кетіру үшін су және аз мөлшерде сірке суы немесе ыдыс-аяқ жуатын машиналарына арналған тазалағыш құралы қосылған ерітіндіге ылғалданған матаны пайдаланыңыз.

Егер машина ұзақ уақыт бойы пайдаланылмаса

Ыдыссыз жуу бағдарламасын іске қосу ұсынылады, содан кейін розеткадан ашаны суырып алып, судың берілуін тоқтатып, есікті ашық күйінде қалдыру керек. Бұл төсемелерді қорғайды және құрылғыдағы иістің пайда болуын алдын алады.

Құрылғыны жылжыту

Егер құрылғыны жылжыту қажет болса, оны тік күйде ұстауға тырысыңыз. Аса қажеттілік туындаған жағдайда, құрылғыны артқы қабырғасына орнатуға болады.

## ҚАТЕЛЕР КОДЫ ЖӘНЕ АҚАУЛЫҚТАРДЫ ЖОЮ

Апат болған жағдайда машина дисплейінде мәселені анықтайтын қате коды көрсетіледі:

ҚАТЕ КОД	АҚАУДЫҢ СИПАТТАМАСЫ	ӘРЕКЕТ
E1	Су толтыру үдерісі тым ұзақ орындалады.	Шұра жабық, су берілісі бұғатталған немесе су қысымы тым төмен.
E3	Талап етілетін температураға қол жеткізілмеді.	Жылыту элементінің апаты.
E4	Қайта құылу.	Ыдыс-аяқ жуғыш машина элементі ағып кетеді.
E8	Бағыттаушы клапанды теңшеу ақаулығы.	Ашық контур немесе бағыттаушы клапанның зақымдануы.
E9	Сезгіш түйме жапыр-немесе ласта-	Сезгіш түймеде су немесе сырттың заты болады
Ed	Негізгі электрондық жүйе мен дисплейдің электрондық жүйесі арасындағы байланыстың бұзылуы.	Коммуникациялық қосылыстар контуры ашық немесе зақымданған.

ЕСКЕРТУ:

- Егер артық болса, сервис қызметін шақырудың алдында басты су беру клапанын бұраңыз.
- Егер төменгі науада судың толып кетуінен немесе аздаған ағып кетуіне байланысты су болса, ыдыс-аяқ жуатын машинаны іске қосар алдында суды төгу керек.

Мәселе	Ықтимал себебі	Ақауларды жою
Машина іске қосылмайды	Машина іске қосылмайды	Ыдыс жуғыш машинаның есікшесі ашық, есікшені жабу қажет.
	Құрылғы электр көзіне қосылмаған Іске қосуды кейінге қалдыру функциясы таңдалған	Есікті дұрыс жабу, оның тырс етіп жабылғандығына көз жеткізу
	Іске қосуды бұғаттау (Child Lock) қосулы (таңдалған үлгілер)	Іске қосуды бұғаттауды өшіру
Ыдыс-аяқ жуатын машина жуу циклі аяқталудың соңында дыбыстық сигнал шығарады	Жуу бағдарламасының аяқталғанын көрсетеді және дыбыс сигналын шығарады	
Шайқауыш индикаторы жанып тұр	СК-дисплейде «Lsb» символы жанып тұр.	Контейнерге құралды қосудың қажеттілігі туралы дабыл береді
Машина тым ұзақ жұмыс істеп тұр.	Ыдыс жуу машинасы ыстық суға қосылған	Машинаны тексеру, оның ыстық суға дұрыс қосылғанына көз жеткізу
	Бағдарламаның ұзақтығы ыдыстың ластану дәрежесіне байланысты	Қатты ластанғандығын анықтағаннан кейін, авто, қалыпты, автоматты бағдарламалары цикл уақытын ұзартады
	Зарарсыздандыру опциясы таңдалған	Дезинфекциялау опциясын таңдағаннан кейін, цикл уақыты дезинфекциялау температурасына жету үшін ұзартылатын болады
Ыдыс жеткілікті таза емес	Судың қысымы төмен	Судың қысымы қалыптанған кезде ыдыс-аяқ жуатын машинаны қолданыңыз
	Су беру температурасы төмен	Машинаның ыстық суға қосылғандығына көз жеткізу Егер ыстық су үйдің басқа жерінде қолданылып жатқан болса, машинаны қоспауға тырысыңыз.
	Ыдыстар тым тығыз орналастырылған. Жуғыш құралды дұрыс пайдаланбау	Ыдысты пайдалану нұсқаулығына сәйкес тағы бір рет салыңыз. Жуғыш құралының мөлшерін судың кермектігі мен таңдалған жуу бағдарламасына сәйкес пайдалану. Жаңа жуғыш құралды пайдалану
	Жуудың таңдап алынған бағдарламасы ыдыстың ластану деңгейіне сәйкес келмейді	Басқа, ұзағырақ бағдарламаны таңдап алу
	Бүріккіш шүмек бұғатталған	Бүріккіш шүмектің еркін айналатынына көз жеткізу

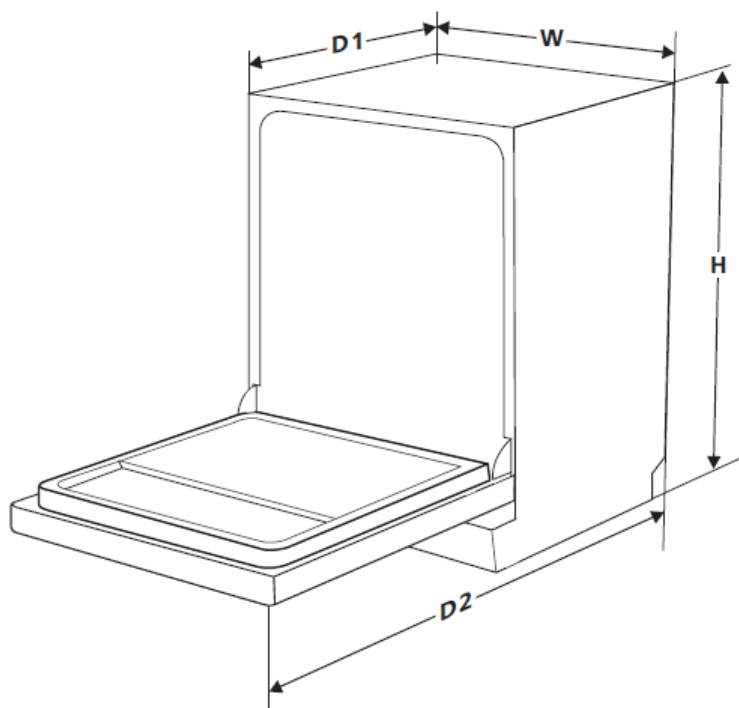

биіктігі [mm] [H]	845 mm
ені [mm] [W]	598 mm
тереңдігі [mm] [D1]	600 mm (есігі жабық)
тереңдігі [mm] [D2]	1175 mm (ашық есік 90°)





